

# TABLE PLAN - CUSTOMER

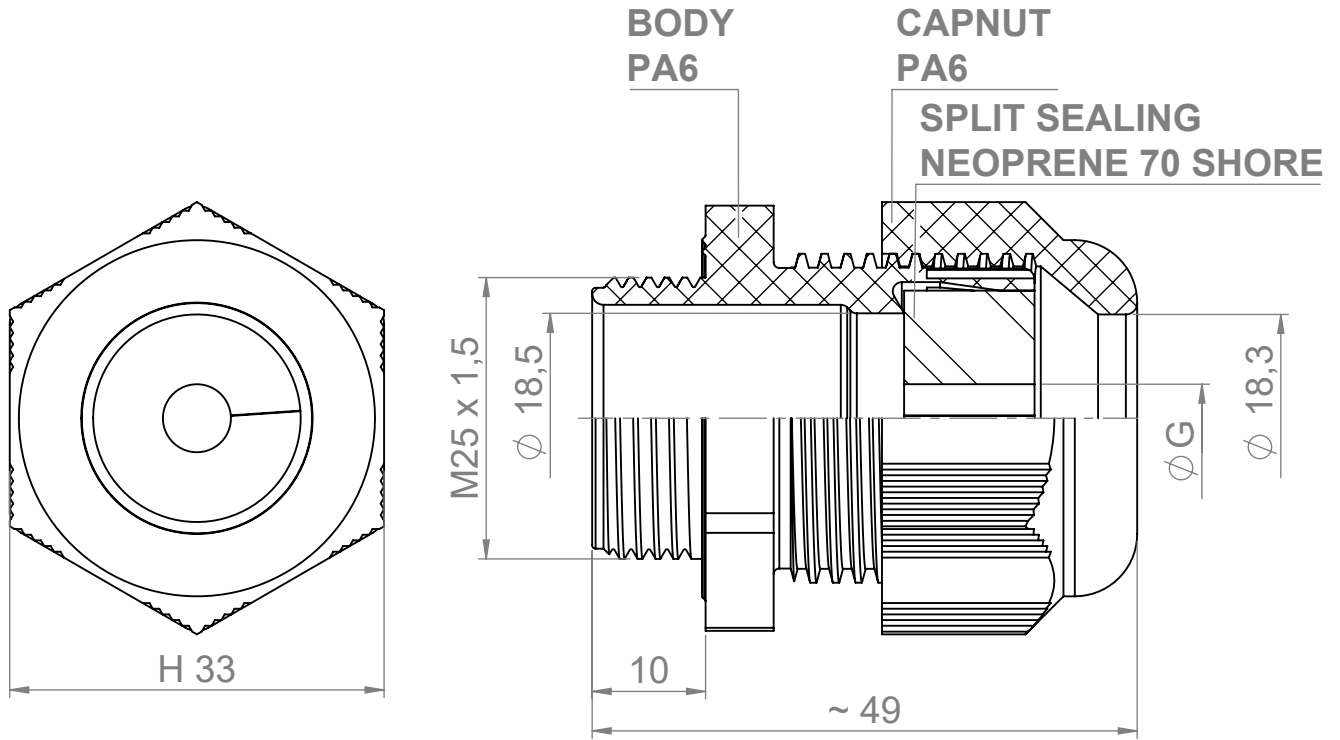

SIZE	REFERENCES	RAL	TIGHTENING TORQUE (Nm)		Ø G (mm)	WEIGHT (g)
			CAPNUT	BODY		
M25	F 7222 571	7035	3	5	6	25
	F 8222 571	9005				
	F 8022 510	9005			7,5	

PROTECTION CLASS	IP68
CONTINUOUS OPERATING TEMPERATURE	- 40 / + 100°C

<b>A NEW PLAN</b>				ABN	14/05/24	PGM	14/05/24
IND MODIFICATIONS				NOM	DATE	VERIFIE	DATE
MATIERE : J		DIMENSIONS : I		ETAT FINAL : I		ECH : X:X	
DESIGNATION : I		CODE : I					
TOLERANCE GENE : I		DESSINE PAR : BODWIN	DATE : 14/05/24	VERIFIE PAR : MELET	DATE : 14/05/24		
DIN 7168 EXCLUS	FIN INCLUS	MOYEN	SIB Solutions Industry & Building		Ce document est la propriété de SIB. Il ne peut être communiqué à des tiers sans son autorisation		
			<b>SIB-TEC M25 RJ45</b>		<b>A4</b>		
					CLIENT : PLAN CLIENT N° :		
			PLAN SIB N° :		IND :		
			F 7X22 5XX		A		
RUGOSITE GENE : I		SUIVANT NORME :		POIDS (g) :			